

smart stop 1,5

Tlumiče nárazu ▪ Shock Absorber



OZNAČENÍ

- USSE** - tlumič nastavitelný, lineární
USSS - tlumič nenastavitelný
samokompenzační lineární
USSP - tlumič nenastavitelný
samokompenzační progresivní

Příklad označení:

USSE-M 1,5x1 = nastavitelný tlumič bez čepičky
se závitem M 45x2

USSE-M 1,5x1 HA = nastavitelný tlumič s čepičkou „A“
se závitem M 45x1,5 „L“
(viz. zvláštní závity str. 6, 7)

CZ TECHNICKÉ ÚDAJE

Hmotnost	1,5x1 : 0,95 kg 1,5x2 : 1,10 kg 1,5x3 : 1,20 kg
Nárazová rychlost	USSE-M : 0,02 – 6 m/s USSS-M : 0,10 – 6 m/s USSP-M : 0,4 – 8 m/s
Síla vratné pružiny	1,5x1 : 50N/ min – 70 N/ max 1,5x2 : 35 N/ min – 70 N/ max 1,5x3 : 35 N/ min – 80 N/ max
Krouticí moment:	40 Nm
max. síla při použití klíče	
Rozsah teplot	-20°C - +80°C
Plášť	Černěná speciální ocel
Pístnice	Kalená nerezová ocel
Rozsah dodávky	návod k provozu a údržbě

GB SPECIFICATIONS

Weight	1,5x1 : 0,95 kg 1,5x2 : 1,10 kg 1,5x3 : 1,20 kg
Impact Speed	USSE-M : 0,02 – 6 m/s USSS-M : 0,10 – 6 m/s USSP-M : 0,4 – 8 m/s
Return spring force	1,5x1 : 50N/ min – 70 N/ max 1,5x2 : 35 N/ min – 70 N/ max 1,5x3 : 35 N/ min – 80 N/ max
Torque	40 Nm
max. force by using the flats	
Temperature	-20°C - +80°C
Housing	Black finish
Piston rod	Hardened stainless steel
Included	Instructions for use and assembly

VÝHODY

Zvětšený píst.....	Max. +300% energie Max. - 50% nákladů / Nm
ProAdjust.....	Chráněná regulace
ProTec.....	Masivní těleso bez pojistného kroužku
Dlouhá životnost.....	Kalené vodičí pouzdro Píst: Kalený a s hliníko-titanovým povlakem Speciální těsnění + oleje
Integrovaný pevný doraz.....	Max. bezpečnost
Zploštění pro klíč.....	Nenákladná montáž
Speciální provedení.....	Lze dodat v ušlechtilé oceli

BENEFITS

Helix principle.....	Max. +300% energy Max. - 50% Costs / Nm
ProAdjust.....	Protected Adjustment
ProTec.....	Solid body without retaining ring
Extended Life Time.....	Nitrated Guidance System Piston: Hardened, Aluminium-Titanium-Nitride coated Special Seals + Oils
Integrated End Stop.....	Max. security
Flats.....	Cost Effective Mounting
Special edition.....	available in stainless steel

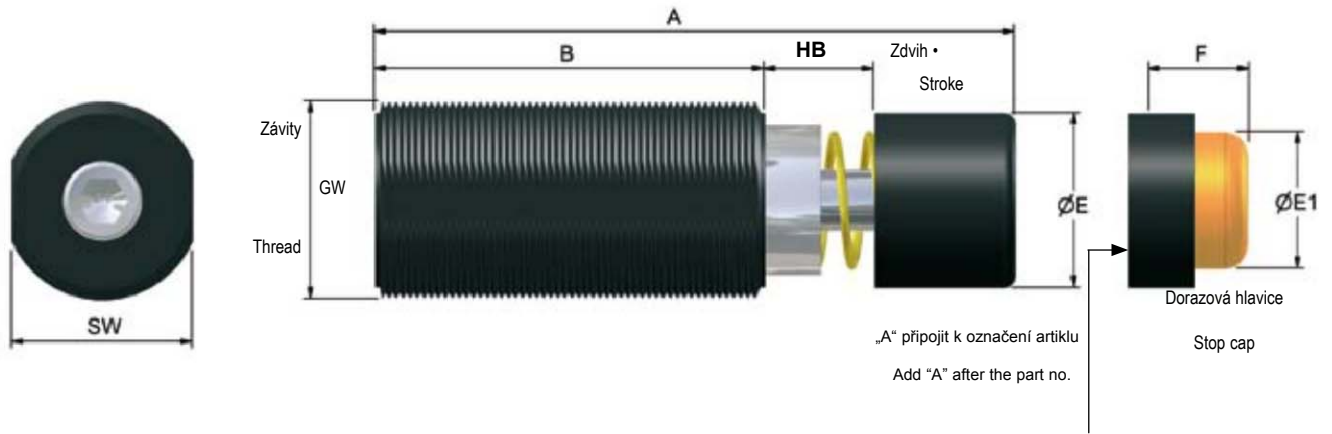

ROZMĚRY • DIMENSIONS

	GW*	A	B	ø E	ø E1	F	SW
		mm	mm	mm	mm	mm	mm
USSE-M 1,5 x 1	M 45 x 2	148	89	39,6	31	25	41
USSS-M 1,5 x 1	M 45 x 2	148	89	39,6	31	25	41
USSP-M 1,5 x 1	M 45 x 2	148	89	39,6	31	25	41
USSE-M 1,5 x 2	M 45 x 2	198	114	39,6	31	25	41
USSS-M 1,5 x 2	M 45 x 2	198	114	39,6	31	25	41
USSP-M 1,5 x 2	M 45 x 2	198	114	39,6	31	25	41
USSE-M 1,5 x 3	M 45 x 2	248	139	39,6	31	25	41
USSS-M 1,5 x 3	M 45 x 2	248	139	39,6	31	25	41
USSP-M 1,5 x 3	M 45 x 2	248	139	39,6	31	25	41

*Zvláštní závity: strana 6/7 - Optional threads: page 6/7

TECHNICKÉ PARAMETRY • PERFORMANCE

	Zdvih - Stroke mm	Přijem energie - -Energy absorption			Efektivní hmotnost - - Effective mass				
		Constant load*		External tank**	-0 (very soft)	-1 (soft)	-2 (medium)	-3 (hard)	-4 (very hard)
		Nm/HB (max.)	Nm/h (max.)		min. - max.kg	min. - max.kg	min. - max.kg	min. - max.kg	min. - max.kg
USSE-M 1,5 x 1	25	870	261.000	450.000	30 - 250	150 - 21.000	6.200 - 240.000	-	-
USSS-M 1,5 x 1	25	870	261.000	450.000	24 - 114	98 - 480	280 - 2.100	1.740 - 8.200	6.960 - 43.500
USSP-M 1,5 x 1	25	870	261.000	450.000	-	24 - 108	85 - 770	600 - 4.800	-
USSE-M 1,5 x 2	50	1350	340.000	544.000	45 - 430	300 - 26.000	10.800 - 330.000	-	-
USSS-M 1,5 x 2	50	1350	340.000	544.000	35 - 170	160 - 680	440 - 2900	2.700 - 12.700	10.800 - 67.500
USSP-M 1,5 x 2	50	1350	340.000	544.000	-	37 - 160	130 - 1200	940 - 7500	-
USSE-M 1,5 x 3	75	2100	420.000	670.000	70 - 670	450 - 27.600	16.800 - 500.000	-	-
USSS-M 1,5 x 3	75	2100	420.000	670.000	40 - 270	240 - 1.100	670 - 5.000	4.200 - 19.500	16.800 - 105.000
USSP-M 1,5 x 3	75	2100	420.000	670.000	-	58 - 260	200 - 1.850	1.450 - 11.600	-

*Trvalé zatížení - Constant load / **Externí nádrže - External tank

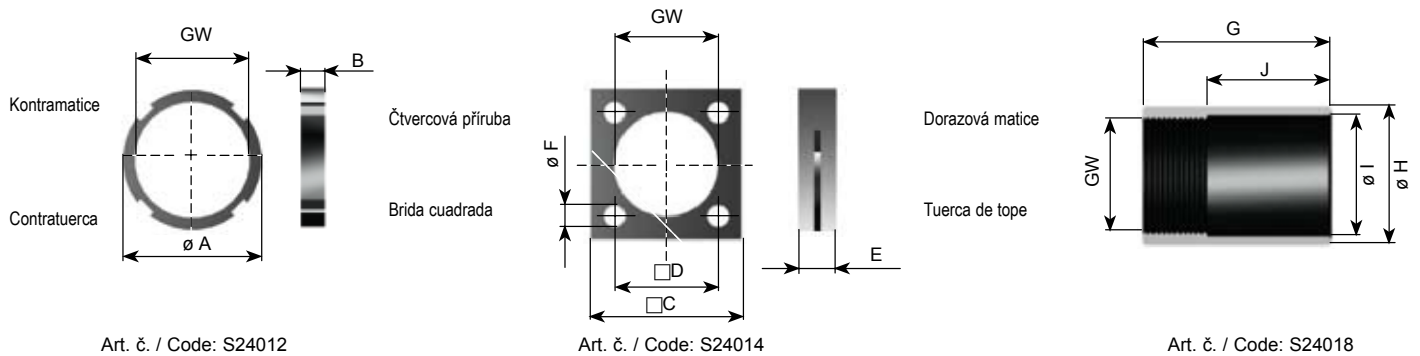

GW*	ø A (mm)	B (mm)	C (mm)	D (mm)	E (mm)	ø F (mm)	G (mm)	ø H (mm)	ø I (mm)	J (mm)
M 45 x 2	54	8	55	43	12	9	65	54	47	35

*Zvláštní závity: strana 6/7 - Optional threads: page 6/7

Příslušenství 1,5

▪ Accessories

Patkové upevnění • Foot mounting

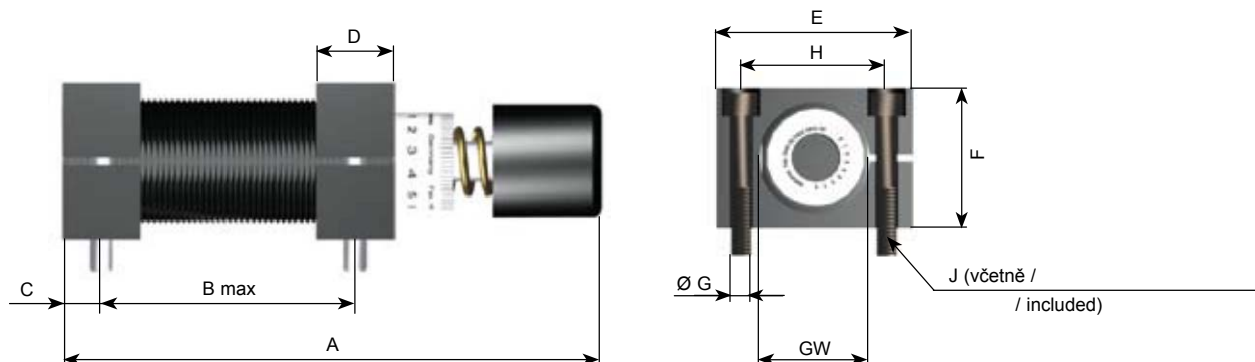

	GW*	A	B max	C	D	E	F	ø G	H	J	Art. č. / Code
		mm	mm	mm	mm	mm	mm	mm	mm	mm	
1,5 x 1	M 45 x 2	146	64	12,5	25	80	56	9	58	M8x50	S24015
1,5 x 2	M 45 x 2	196	89	12,5	25	80	56	9	58	M8x50	S24015
1,5 x 3	M 45 x 2	246	114	12,5	25	80	56	9	58	M8x50	S24015

*Zvláštní závity: strana 6/7 - Optional threads: page 6/7

Výkyvné upevnění • Clevis mounting

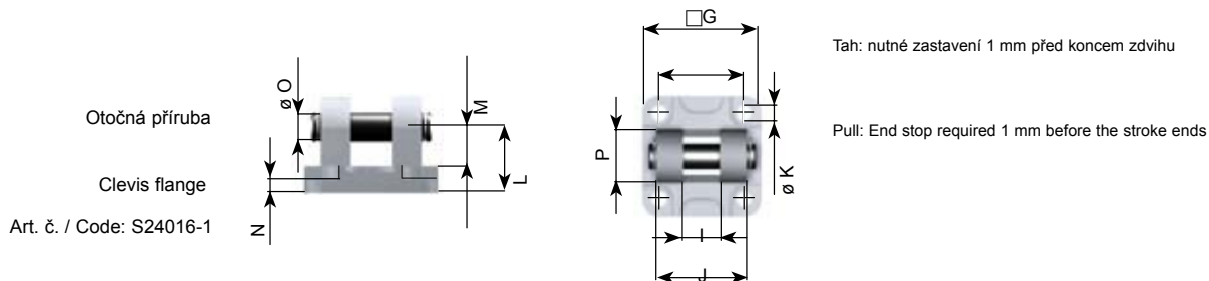
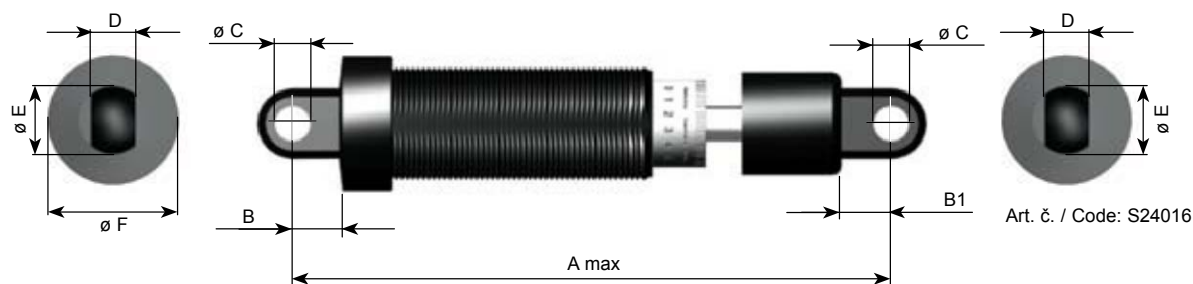

	GW*	A max	B	B1	ø C	D	ø E	ø F	G	H	I	J	ø K	L	M	N	ø O	P
		mm	mm	mm	mm	mm	mm	mm	mm	mm	mm	mm	mm	mm	mm	mm	mm	mm
1,5 x 1	M45x2	200	28	18	16	20	28	53	65	46	21	45	9	27	15	6	16	29
1,5 x 2	M45x2	250	28	18	16	20	28	53	65	46	21	45	9	27	15	6	16	29
1,5 x 3	M45x2	300	28	18	16	20	28	53	65	46	21	45	9	27	15	6	16	29

*Zvláštní závity: strana 6/7 - Optional threads: page 6/7